

anta/door LIGHT

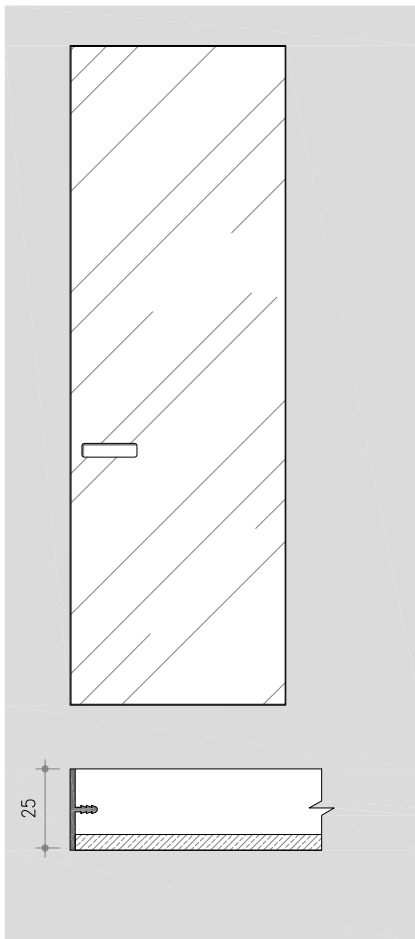

BATTENTE/HINGED

larghezza/width
443
493
593
886
986
1186
1125 (angolo/corner)
438 (smusso/smooth)

LIBRO/FOLDING

larghezza/width
886
986
1186

SCORREVOLE/SLIDING

larghezza/width
886
986
1186

altezza/height

2300
2400
2630
2750
2890

altezza/height

2300
2400
2630
2750
2890

altezza/height

2300
2400
2630

FINITURA PANNELLO/PANEL FINISHING

Specchio - Specchio fumè
Mirror - Smoked mirror

Vetro extra light retro-laccato ns.campionario
Extra light glass back-lacquered, colors from our collection

Vetro acidato extra light retro-laccato ns.campionario
Etched glass extra light back-lacquered, colors from our collection

FINITURA PROFILO/PROFILE FINISHING

Alluminio brill
Bright aluminium

Alluminio laccato ns. campionario
Lacquered aluminium from our collection

STRUTTURA ANTA/DOOR STRUCTURE

Agglomerato
Chipboard

ANTA BATTENTE - HINGED DOOR

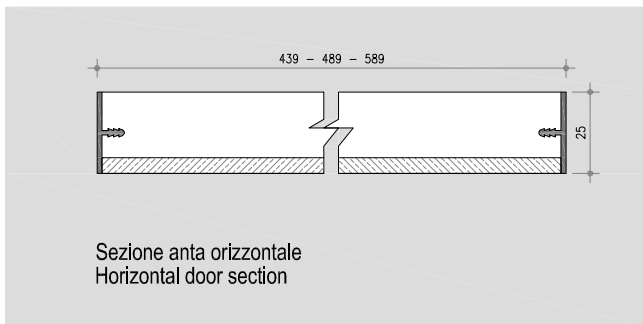
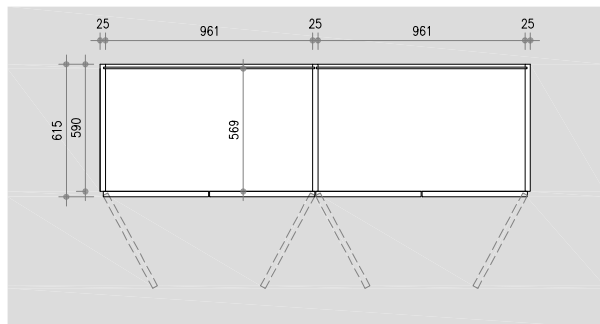

Sezione anta orizzontale
Horizontal door section

NOTE TECNICHE

Technical specifications

- parapolvere sul bordo anteriore di basi e coperchi
- 4 piedini h 60 mm regolabili in altezza fino a + 20 mm montati su ogni base
- sui moduli a doppia anta viene applicato un profilo di battuta antipolvere ed una sola maniglia
- cerniere ad innesto rapido con slow-motion; apertura 94° - modulo ad angolo apertura 165°
- spazio necessario per il montaggio: H 15mm L 50mm. Ferramenta speciale per montaggio in nicchia su richiesta.

- antidust profile on the front edge of the base and top
- 4 feet 60 mm h adjustable in height up to 20 mm assembled on each base
- an antidust profile and only one handle are assembled on double door units
- quick coupling hinges with slow-motion; 94° opening - 165° opening hinges for angle unit
- Space required for installation: H 15 mm W 50 mm. Special hardware for niche assembly on request.

ANTA LIBRO - FOLDING DOOR

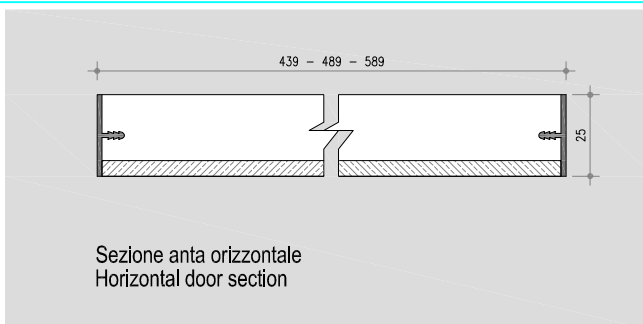
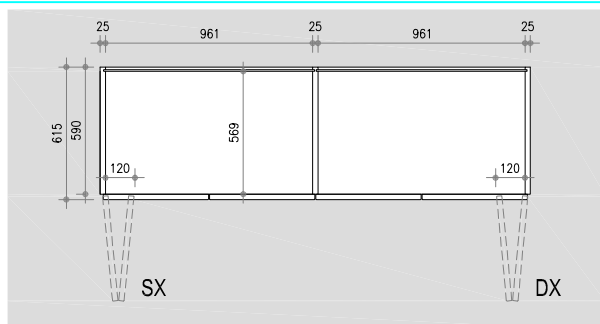

Sezione anta orizzontale
Horizontal door section

NOTE TECNICHE

Technical specifications

- parapolvere sul bordo anteriore di basi e coperchi
- 4 piedini h 60 mm regolabili in altezza fino a + 20 mm montati su ogni base
- slow-motion incluso nel prezzo; applicabile su una larghezza minima di 850mm
- spazio necessario per il montaggio: H 15mm L 50mm. Ferramenta speciale per montaggio in nicchia su richiesta.

- antidust profile on the front edge of the base and top
- 4 feet 60 mm h adjustable in height up to 20 mm assembled on each base
- slow-motion included in the price; applicable on a minimum width of 850mm
- Space required for installation: H 15 mm W 50 mm. Special hardware for niche assembly on request.

ANTA SCORREVOLE - SLIDING DOOR

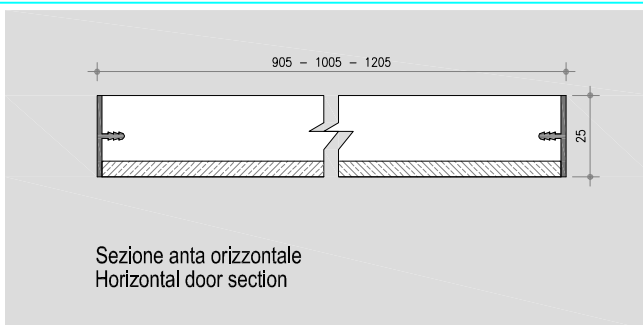
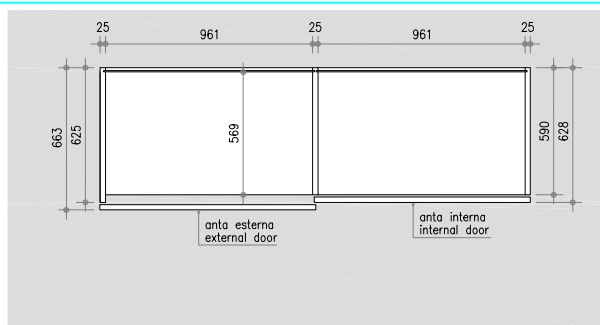

Sezione anta orizzontale
Horizontal door section

NOTE TECNICHE

Technical specifications

- spazzolino parapolvere sulle ante e sul binario dello scorrevole
- 4 piedini h 60 mm regolabili in altezza fino a + 20 mm montati su ogni base
- spazio necessario per il montaggio: H 50mm L 50mm. Ferramenta speciale per montaggio in nicchia su richiesta.
- Slow-motion in apertura e chiusura già incluso - N.B. il sistema è applicabile su ante di larghezza minima 850mm

- antidust profile on the doors and on the sliding binary
- 4 feet 60 mm h adjustable in height up to 20 mm assembled on each base
- Space required for installation: H 50mm W 50 mm. Special hardware for niche assembly on request.
- Slow-motion system for opening and closing doors is included - N.B. this system can be applied on doors of minimum width of 850mm